

Ricambi e accessori BMW



Scheda tecnica per installazione kit PDC 14 BMW Serie1 F20

anteriore Cat. 99 99 2 185 828

posteriore Cat. 99 99 2 185 832

anteriore + posteriore Cat. 99 99 2 185 833

NB: Per questa installazione, il modulo UTILITY contenuto nei kit 828 e 833 dovrà avere una rev. sw 11/11 01-02-00-00 o superiore

Sistema di parcheggio a 4 sensori ad installazione paraurti per anteriore e posteriore

Le informazioni tecniche incluse nel seguente manuale sono da ritenersi puramente indicative e l'azienda produttrice non si assume alcuna responsabilità relativamente alle stesse.

Il personale tecnico preposto all'installazione è tenuto a verificare con la dovuta diligenza e sotto la propria responsabilità le informazioni riportate a secondo il tipo di vettura (es. punti di connessione specifici del modello).

INSTALLAZIONE ANTERIORE

Cat. 99 99 2 185 828

Cat. 99 99 2 185 833

Per questa installazione è necessario smontare il paraurti.

Per il fissaggio delle due capsule laterali girare il paraurti visualizzando all'interno dello stesso i riferimenti dei posizionamenti originali, forare con una punta da 4mm. al centro dei riferimenti.

Per le due capsule centrali misurare come descritto nel disegno.

Per questa installazione si consiglia l'utilizzo dei supporti "senza ghiera" (O) con gli adesivi bianchi.

Per un corretto taglio si consiglia sempre di effettuare il foro con la fresa a tazza da 19 mm dalla parte verniciata del paraurti.

Terminata l'installazione è necessario effettuare la procedura di MASCHERATURA. Vedi paragrafo relativo sul "Manuale Generale Installazione"

N.B. Per l'installazione attenersi a quanto descritto sul "Manuale Generale Installazione".

Per le operazioni di taglio e mascheratura è opportuno utilizzare le attrezzature incluse nel **KIT ATTREZZI Cat. 99 99 2 208 396**

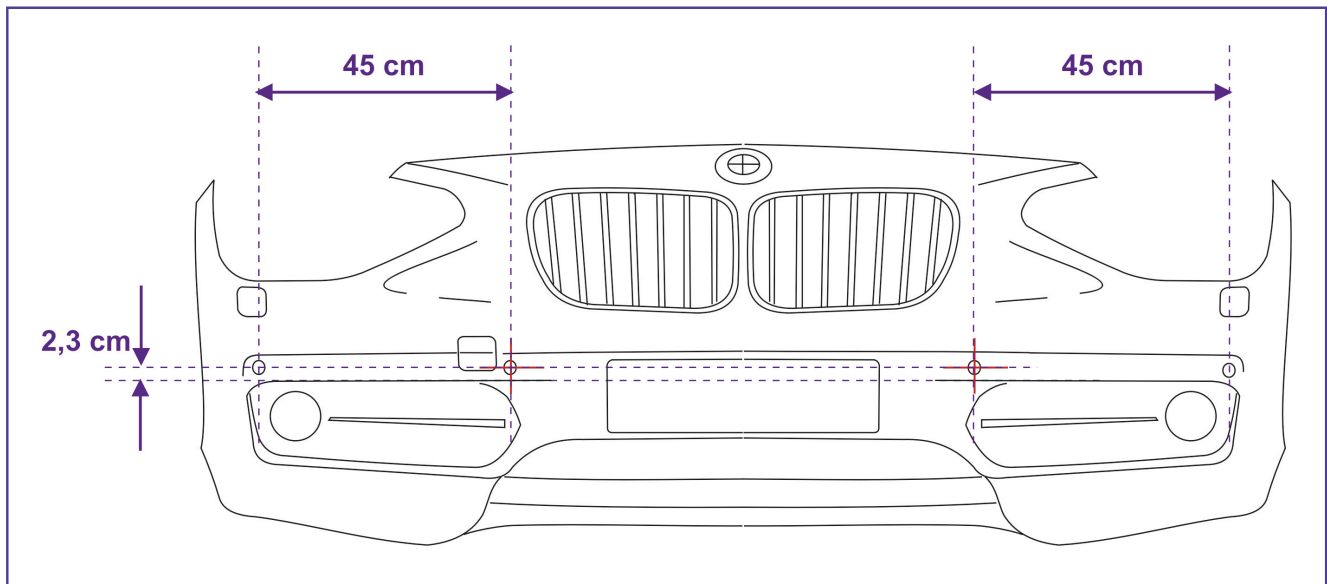

INSTALLAZIONE POSTERIORE

Cat. 99 99 2 185 832

Cat. 99 99 2 185 833

Per questa installazione è necessario smontare il paraurti.

Girare il paraurti visualizzando all'interno dello stesso i riferimenti dei posizionamenti originali.

Forare con una punta da 4mm. al centro dei riferimenti come raffigurato nella foto sottostante.

Forare con una fresa da 19 mm. dalla parte della verniciatura.

Per un corretto taglio si consiglia sempre di effettuare il foro con la fresa a tazza dalla parte verniciata del paraurti.

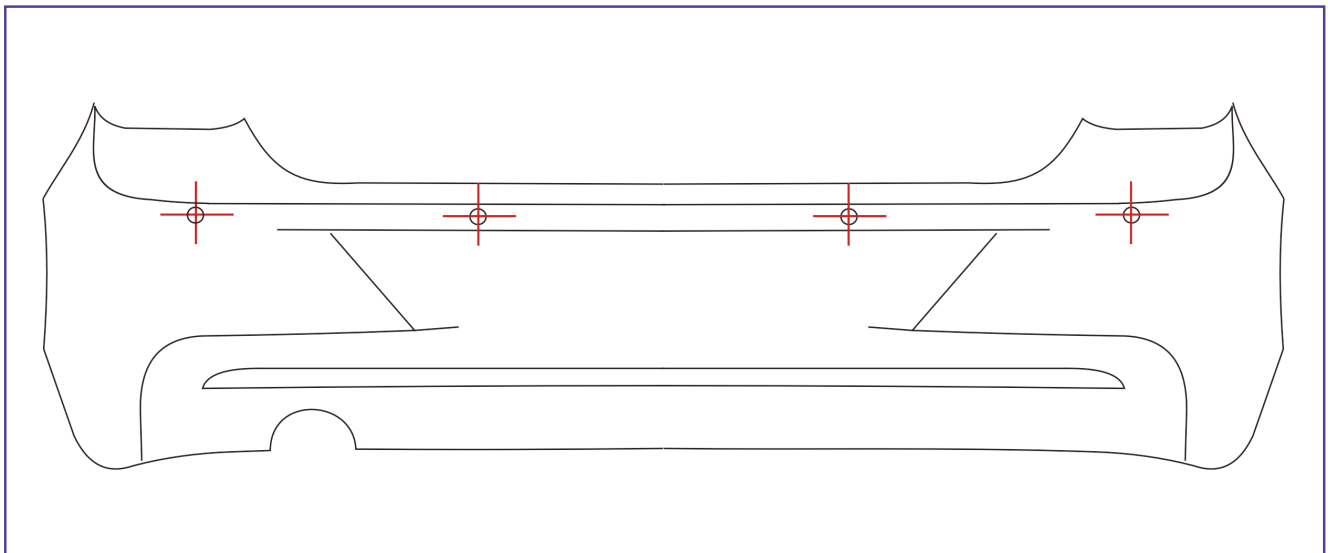
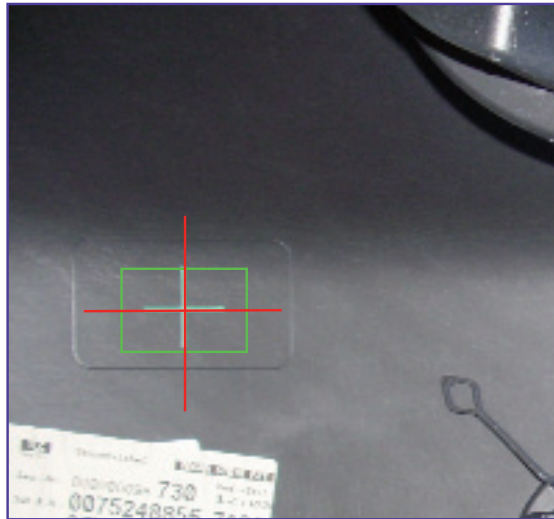

Per questa installazione si consiglia l'utilizzo dei supporti "senza ghiera" (O).

Prima dell'installazione è consigliabile la verniciatura dei supporti e delle capsule nella stessa tinta della vettura.

N.B. Per l'installazione attenersi al "Manuale Generale Installazione".

COMPANY WITH QUALITY SYSTEM
CERTIFIED BY DNV
= UNI EN ISO 9001:2008 =

COMPANY WITH QUALITY SYSTEM
CERTIFIED BY DNV
= ISO/TS16949:2009 =

COMPANY WITH QUALITY SYSTEM
CERTIFIED BY CSQ
= UNI EN ISO 14001:2004 =